

Exhibitor Manual

出展マニュアル

Care Show Japan

2024年2月20日（火）～22日（木）

東京ビッグサイト 東4ホール

目次

1. 提出書類一覧	02
2. 事務局・運営協力会社	03
3. 会場周辺の施設・ホール内の設備について	
1. 会場案内	04
2. 共同利用設備（ストック・シンク）	05
4. 展示品等の搬入出について	
1. 出展社バッジの用意	06
2. 搬入出規定	07
3. 運送サービス紹介（JITBOXチャーター便・宅急便など）	09
5. ブース装飾について	
1. パッケージブース/レンタル備品申込	12
2. ブース装飾規定	13
3. 電気工事	18
4. 給排水・ガス・圧縮空気	20
5. 通信回線・インターネット・小間内清掃	21
6. 展示に際し必要となる申請について	
1. 危険物・裸火の持込確認（※消毒用アルコール・動植物油脂も該当）	22
2. 試飲・試食届	24
7. ブース集客数の増加のために	
1. 有料広告申込	25
2. 公式Web 出展社情報入力	26
3. 招待券・封筒追加	27
8. その他（通訳スタッフ手配・QRコードリーダーレンタル・弁当）	27
9. 規定（音量制限・緊急時の対応など）	28

1

提出書類一覧

本マニュアルをご覧いただき、各出展社ごとに [出展社専用ページ](#) よりご対応ください。なお、ログインID/PWは10/23(月)に出展担当者様宛にメールにてお送りします(10/23以降の出展決定企業へは、都度メールをお送りします)。

全社必須提出

希望・該当社のみ提出

12/1(金)

- 公式web 出展社情報入力 (→ P26)

12/15(金)

- 搬入出計画届 (→ P7)
- 装飾・施工届 (→ P13)
- 電気工事申込 (→ P18)
- 危険物・裸火の持込確認 (→ P22)

10/27(金)

- 招待状・封筒部数申込
招待状掲載内容登録 (→ P27)

期日までに申込みいただけなかった場合は下記の部数でお送りいたします。

- ・展示会招待状 200部
- ・封筒 100部
- ・VIP招待状 10部 / 1小間 ※追加不可

12/15(金)

- スtock(有料専有スペース)申込 (→ P5)
- シンク(有料専有スペース)申込 (→ P5)
- パッケージブース/レンタル備品申込 (→ P12)
- 床面工事申請 (→ P16)
- 給排水工事申込 (→ P20)
- 小間内清掃申込 (→ P21)
- 試飲・試食届 (→ P24)

1/12(金)

- 通信回線・インターネット申込 (→ P21)
- 有料広告申込 (→ P25)
- 通訳スタッフ手配申込 (→ P27)
- QRコードリーダーレンタル申込 (→ P27)

2/6(火)

運送サービス

- JITBOXチャーター便の申込 (→ P9)
- 貸切チャーター便・会場内荷役作業の申込 (→ P11)

2/15(木)

- 運送サービス 宅急便の発送手配 (→ P10)

2/16(金)

- 出展社バッジ登録・発行 (→ P6)
※会期最終日まで登録可

2/16(金)

- 弁当申込 (→ P27)

2/18(日) PM・19(月) 搬入施工日

2/20(火)・21(水)・22(木) 会期

2

事務局・運営協力会社

事務局 **インフォーマ マーケッツ ジャパン (株)** 担当 外崎・関根・猪野木・太田
〒101-0044 東京都千代田区鍛冶町1-8-3 神田91ビル2F
TEL 03-5296-1009 FAX 03-5296-1018 E-mail exhibit@care-show.com

装飾・備品 **(株) 昭栄美術** 担当 福元・大平
〒104-0044 東京都中央区明石町8-1 聖路加タワー25F
TEL 03-5148-6689 E-mail csj@shoei-bijutsu.co.jp

電灯・電力 **飯田電機工業 (株) イベント事業部** 担当 滝田・中村 聖 (サトル)
〒136-0082 東京都江東区新木場1-8-21
TEL 03-3521-3522 FAX 03-3521-3699 E-mail csj2024@iidae.co.jp

水道・ガス **(株) スリーエス設備工業** 担当 奥村・関本
〒114-0023 東京都北区滝野川2-15-4
TEL 03-5907-2100 FAX 03-5907-2500 E-mail info@sss-setubi.jp

運送①
(JITBOX) **ヤマトボックスチャーター (株)**
 <JITBOXチャーター便>
 [事業所一覧](#) の管轄支店へお電話
 または ybc-event@kuronekoyamato.co.jp へメールにてお問合せください。

運送②
(宅急便) **ヤマト運輸 (株) 東京ビッグサイトセンター** 担当 池上・氣賀澤
〒135-0063 東京都江東区有明1-6-26
TEL 03-3599-1340

運送③
(チャーター便等) **(株) キャップ** 担当 大河原
〒124-0023 東京都葛飾区東新小岩4-25-18
TEL 03-3695-0623 E-mail ookawara@cap1236.co.jp

通訳 **(株) 訳坊** 担当 小玉
〒110-0001 東京都台東区谷中3-13-18 Yakubo House
TEL 03-5832-9384 FAX 03-5832-9385 E-mail exhibition@yakubo-grp.com

QRJ-ドリーダ- **(株) ジャンボ レンタル事務局** 担当 川口
〒225-8501 神奈川県横浜市青葉区荏田町1474-4 ジャンボビル
TEL 045-912-2686 E-mail rental@jmb.co.jp

弁当 **井筒まい泉 (株)**
〒150-0001 東京都渋谷区神宮前4-8-5
TEL 0120-4129-55 FAX 0120-6336-38

主催者事務局 会期中の主催者事務局は、東4ホール出入口付近に設置されます。

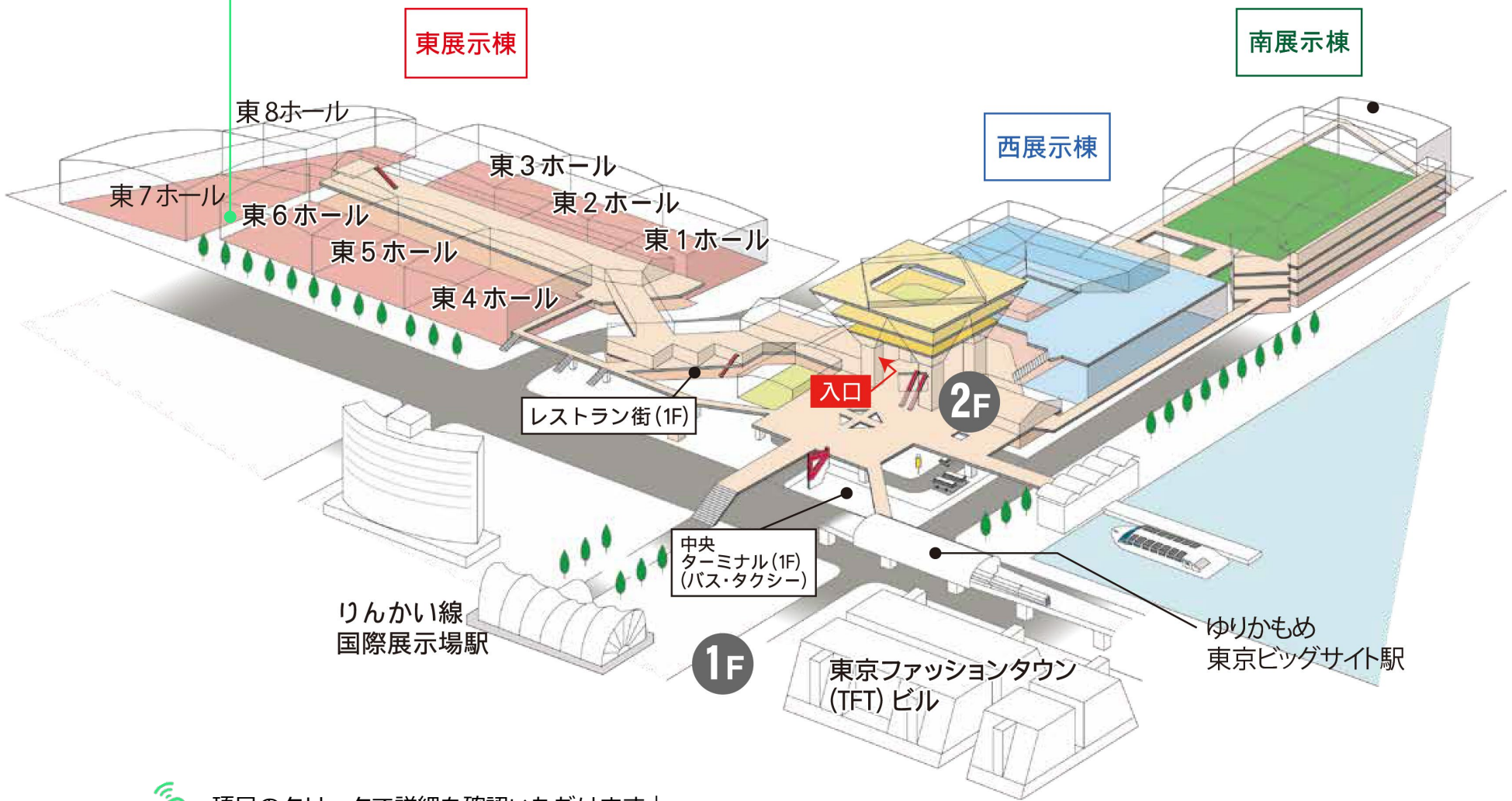

 項目のクリックで詳細を確認いただけます↓

> 駐車場	施設近辺の複数の有料駐車場がございます。
> ショップ&レストラン	施設近辺の飲食施設やコンビニなどをご確認いただけます。
> 館内サービス	施設内にWi-Fi・バリアフリー情報・ロッカーなどもございます。
> ビジター・ビジネスセンター	コピー・名刺作成・データ出力なども行えます。
> 宿泊・観光	施設近隣の宿泊施設・観光スポットなどはこちらをご参照ください。
> アクセス	会場へのアクセスはこちらをご参照ください。

共同利用設備（ストック・シンク）

事務局では、会場内に下記の共同利用設備を設けます。
それぞれの設置場所は、会期前に事務局よりメールにてご案内いたします。

ストック（無料）

- ・全社共有で利用いただくスペースです。単独で広いスペースを確保することはお控えください。
- ・スペースは施錠されません。保管物の破損・紛失等について事務局は責任を負いません。

シンク（無料）

- ・全社共有で利用いただくスペースです。商品・設備等の常設や長時間の利用はお控えください。
- ・以下の設備が付帯しております。
 - ・手洗い・流し設備 ×1
 - ・長テーブル（W1500×D600）×1
 - ・1.5kW電源・コンセント（2口）

有料にて専有スペースのご用意も可能です。

ストック（有料専有スペース）もご利用いただけます。 60,000円（税別）

- ・有料のストックスペースを、別途、会場内に設けます。 ※申込数が多い場合、先着順でご案内します。
 - ・ 2/19（月）13:00～2/22（木）17:00
 - ・ 入口1か所（鍵付き）、システム壁面で四方を囲んでのお渡しとなります。
 - ・ 4㎡(2m*2m)

希望・
該当社のみ

提出〆切
12/15

[出展社専用ページ](#) ➤ よりお申込みください。

ストック（有料専有スペース）申込

シンク（有料専有スペース付）もご利用いただけます。 60,000円（税別）

- ・有料のシンクスペースを、別途、会場内に設けます。
以下の設備は個別に設けられますが、手洗い・流し設備は共同利用となります。
 - ・長テーブル（W1500×D600）×1
 - ・1.5kW電源・コンセント（2口）

希望・
該当社のみ

提出〆切
12/15

[出展社専用ページ](#) ➤ よりお申込みください。

シンク（有料専有スペース）申込

また、自社小間内にシンクを設けることも可能です。

- ・小間内にシンク設備を設けることも可能です。詳細はP.20をご確認ください。

出展社バッジの用意

展示会への入場は、いかなる時間においてもバッジの着用が必要です。



出展社バッジ（全日程）

- ・全出展社に着用いただくバッジです。
- ※ [出展社専用ページ](#) より作成いただき、会場までお持ちください。
- ※ 1名様につき1枚の作成が必要となります。
- ※ バッジホルダーは会場にてお渡しします。



作業員リボン（搬入出時 | 2/18・19 および 2/22 17:00以降）









- ・皆様の外注先（装飾・運送業者など）に着用いただきます。
- ・会期中は使用不可、搬入出時のみ入館が可能となります。
- ・会場入口および車両搬入口にて配布いたします。



来場者バッジ（会期中3日間）

- ・全来場者に着用いただくバッジです。
- ・相互入場を行う弊社主催の[健康博覧会](#)・[マーケティングテクノロジーフェア](#)・[イーコマースフェア](#)は下記と異なるバッジを発行いたします。

< 業種区分 >

 介護・高齢者施設	 通所・在宅介護
 病院・診療所	 薬局・医薬流通
 食品流通	 福祉用具流通
 健康施設・治療院	 健保組合・人事・総務
 製造・その他	 官公庁・自治体・団体



VIPバッジ（会期中3日間）

- ・VIP来場者に着用いただきます。

全社
必須

提出〆切
12/15

出展社専用ページ [➔](#) よりご提出ください。

搬入出計画届

	8:00	9:00	10:00	11:00	12:00	13:00	14:00	15:00	16:00	17:00	18:00	19:00	20:00	21:00	22:00
2/18(日)						昭栄美術のみ					搬入・装飾 *車両館内乗入れ可		残業 (無料)		残業 (有料)
2/19(月)		*9:00 パッケージブース・ オプション備品引渡し	搬入・装飾					*車両館内乗入れは16:00まで					残業 (無料)		残業 (有料)
2/20(火)		8:30	会期					残業 (無料)		残業 (有料)					
2/21(水)		開場 準備													
2/22(木)															搬出・撤去 *車両館内乗入れは18:00～

- ・昭栄美術へパッケージブース・オプション備品を発注いただいた場合、2/19(月) 9:00までに各ブースに設置されます。
- ・車両搬入は、2/19(月) 16:00までとなります。
- ・「残業(有料)」時間帯に作業される出展社は、作業当日19:00までに主催者事務局までお越しいただき申請ください。残業代は1時間あたり¥10,000(税別)となります。現金にてお支払いいただきます。
- ・会期中の来場者が入館している時間帯は、手運び(台車不可)にて搬入出ください。
- ・2/22(木)の閉会后17:00～18:00は、ガス・水道配管の撤去作業を行いますので、車両を用いての搬出は18:00以降となります。18:00までは手運び・台車にて搬出ください。
- ・搬入出経路・通路幅・トラックヤードが狭いため、配送・集荷時間に遅れが出がちです。出来る限り、オフィシャル運送会社への委託をご検討ください。

宅配便等で荷物を送る場合は…

- ・到着日時を指定のうえ、下記記入例のとおり記載し発送ください。
- ・必ず出展社スタッフが直接お受け取りください。事務局では出展社の荷物を受け取ることはできません。
- ・東京ビッグサイトは、物量・仕分け都合により通常より日数を要します。配達事業者に事前確認のうえ、早めに手配いただくことをお勧めします。

(記入例)

〒135-0063 東京都江東区有明3-10-1

東京ビッグサイト東4ホール

[Care Show Japan]

小間番号 ○○ - ○○ 「株式会社○○○○○○○」宛

TEL 090-0000-0000 (受取人の携帯番号をご記入ください)

車両を用いての搬入出

鉄鋼ゲートまでお越しいただき、警備員の誘導に従ってご入場ください。

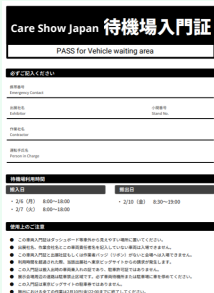

ご入場に際し、車両入門証が必要となります！

[出展社専用ページ](#)よりダウンロードください。 ※12月下旬公開予定

なお、昭栄美術以外の装飾・宅配業者（赤帽・カーゴ便など）へ委託される場合も必要となります。

※ヤマト運輸・佐川急便等の宅急便の場合は、必要ございません。

※ビッグサイトの有料駐車場にはご利用いただけません。

注意事項

- ・会場内混雑緩和のため、荷物の積み下ろしを終えた車両は、速やかに会場外へ移動させてください。
- ・路上での駐停車による搬入出は行わないでください。
- ・クレーン/ユニック車など大型車両を用いて搬入を行う場合は、必ず事前に事務局までご連絡ください。搬入車両は、4t車以内・全長8m未満とさせていただきます。



JITBOX **チャーター便**

特徴

- BOX単位の貸切便で展示会にちょうどいい
- かご台車が荷物をしっかり守り安全輸送
- 出展ブースまで時間指定でお届け
- 会期終了後ブースまでBOXをお持ちし搬出

サイズ

- ・高さ1700mm × 縦1040mm × 横1040mm
- *内寸

搬入出の流れ

- ・ **搬入時** 貴社ブースまでBOXごとお届け
→ 貴社で積降し後、担当者がBOX回収
- ・ **搬出時** 会期終了後、ブースまで空BOXをお届け
→ 貴社で積込み後、担当者がBOX回収

依頼期限 2024年2月6日 (火)

- ・ **集荷** 2/12 (月) ~16 (金)
- ・ **搬入** 2/19 (月)
- ・ **搬出** 2/22 (木)
- ・ **配達** 2/24 (土) 以降

申込方法 [ヤマトボックスチャーター便公式ホームページ](#) より申込ください。

JITBOXチャーター便・貨物の輸送・物流のヤマトボックスチャーターホームページ

ヤマトボックスチャーター

・サイトマップ ・トップページに戻る ・お気に入り登録

荷物のお問い合わせ

WebJITBOX ログイン → 2回目以降の方は[こちら](#)

ヤマトグループ内検索 事業所一覧

JITBOXチャーター便とは ご利用事例 ご利用料金検索 企業情報 採用情報

クールBOX チャーター便

鮮度・品質の管理も専用ボックスだから安心

食品や化学製品を冷蔵、冷凍の2種類で輸送するスペース貸切サービスです。

WebJITBOX

ログインページ

はじめてご利用の方 → はじめての方は[こちら](#)

Webからの集荷依頼が便利なワケ!!

資料請求・お問い合わせ

オプションサービス

注意事項

- ・ 初回ID/PWの発行は、最短2営業日掛かります。
- ・ イベント会場住所に、ホール名・小間番号を入力ください。
- ・ 日曜の集荷は行っておりません。

お問合せ先

ヤマトボックスチャーター (株)

管轄支店 へお電話 または abc-event@kuronekoyamato.co.jp へメールください。



特徴

いつもご利用いただいている小口の宅配便。
少ない個数のカタログや備品等に。
※お荷物が少なければ、こちらがお手軽です。

全日程

- ・ブースまで配達します。
- ・希望時間記載があっても順次のお届けとなります。
- ・不在時にはブースに置かせていただきます。
- ・配達時、貴社への連絡はできません。

搬入 2/19 (月)

- ・受取日を必ず記入ください。
※2/19 (月) は物量が多いことが予測されます。
仕分け都合により、2/15 (木) までに発送手配ください。
- ・最寄の宅急便センターにてご相談の上、伝票の受取希望日欄に2/19 (月) とご記入の上発送ください。
- ・遠方から発送される場合、配達日数を確認のうえ、遅くとも受取前日には東京に着荷するよう発送ください。
- ・伝票記載方法はP7を参照ください。

搬出 2/22 (木)

- ・14:00より東ホール内指定場所にて受付カウンターを設置します (場所は調整中)。
こちらにて発送伝票を用意しておりますのでカウンターまでお越しください。
荷物はすべて梱包の上、伝票を貼付け、こちらのカウンターへ持込みください。
- ・カウンター混雑緩和のため、原則着払いとなります。
- ・ブースに置かれた荷物については回収されません。

重要

- ・3辺計200cm以上・1梱包30kg以上・最長辺170cm以内であれば荷受け可能です。
- ・梱包不備の場合、荷受をお断りする場合があります。破損等の責任は負いかねますのであらかじめご了承ください。
(外装異常のない破損荷物については、補償いたしかねますので、嚴重な梱包をお願いします。)
- ・精密機器については、メーカー専用箱での発送のみお受けします。
- ・発送は翌日になります。

担当店

ヤマト運輸 (株) 東京ビッグサイトセンター 池上・氣賀澤
〒135-0063 東京都江東区有明1-6-26 TEL. 03-3599-1340

ほかチャーター便などは、2/6 (火) までに、下記まで直接ご相談ください。

- ・トラックチャーター便
- ・フォークリフト作業
- ・クレーン荷役作業
- ・空箱保管サービス

本項に関するお問合せ先

(株) キャップ 担当 : 大河原
TEL. 03-3695-0623 E-mail. ookawara@cap1236.co.jp

パッケージブース / レンタル備品申込

ブース装飾は主催者工事を担当する昭栄美術へ発注いただくことができます。昭栄美術以外の装飾会社へ発注いただくことも可能ですが、昭栄美術以外の装飾会社へ発注いただく場合は、本ページ以降の「ブース装飾規定」に従い計画ください。

希望・
該当社のみ

提出〆切
12/15

[出展社専用ページ](#) ➤ よりお申込ください。

パッケージブース/レンタル備品申込

本項に関するお問合せ先

(株) 昭栄美術 担当：福元・大平
TEL. 03-5148-6689 E-mail. csj@shoei-bijutsu.co.jp

※請求書は、会期終了後に発行します。

本項は、防火防災、緊急時避難の確保等を目的とし、法令・条例・出展契約約款等に基づき記載しています。なお、規定範囲内または規定の定めがない事項について、主催者が安全管理上または隣接小間との関係において必要があると判断した際は、デザインの変更をお願いする場合がございます。皆様のご協力をよろしくお願いいたします。

全社
必須

提出〆切
12/15

[出展社専用ページ](#) ➤ よりご提出ください。

装飾・施工届

- ・装飾物が2.7mを超える場合、また隣接出展社のない単独スペースの出展社は、図面もあわせてご提出ください。
- ・また、隣接小間のある出展社で装飾物の高さが2.7mを超える場合には、隣接小間側から見た図面も添付ください。
- ・提出図面は事務局にてチェックの上、許可印を押印しお返しします。許可印の無いブースは施工できません。

本項に関するお問合せ先

(株) 昭栄美術 担当：福元・大平
TEL. 03-5148-6689 E-mail. csj@shoei-bijutsu.co.jp

基礎施工

- ・1小間サイズは、間口3.0m × 奥行2.7m × 高さ2.7m です。
- ・システム壁面が隣接出展社との境界に設置されます。通路に面する側面はオープンとなります。
- ・隣接出展社のない単独スペースの出展社には、区画を白線で表示してのスペース渡しとなります。
- ・照明およびカーペット（防災加工済）の設置は全社必須です。

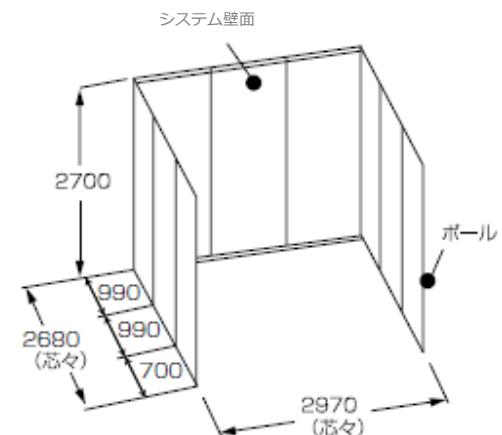

システム壁面・ポール・ビームについて

- ・穴あけ・釘打ち・切断・ペイント等の加工は禁止されています。破損が確認された場合、実費請求となります。装飾上で必要となる場合は、昭栄美術まで相談ください。
- ・パネル等を取り付ける場合、紙製ガムテープの使用は禁止です。セロハンテープ・両面テープ（紙製不可）・ベルクロテープ・システム専用パネルフックを使用ください。
※粘着剤や剥離痕が残っていた場合、補修費を請求します。

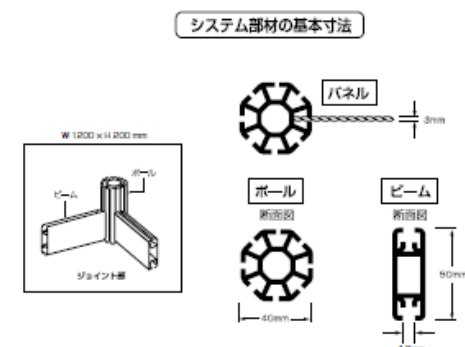

※小間位置によって、変更になる可能性があります。
※割りを変更することはできません。

ブースの高さ制限

- ・展示物、陳列設備、装飾・サイン等の高さ制限は、3小間以下のブースは4m以内、4小間以上のブースは6m以内となります。
- ・隣接出展社がある場合、隣接小間から1m以上のセットバックが必要となります（通路からのセットバックは必要ありません）。

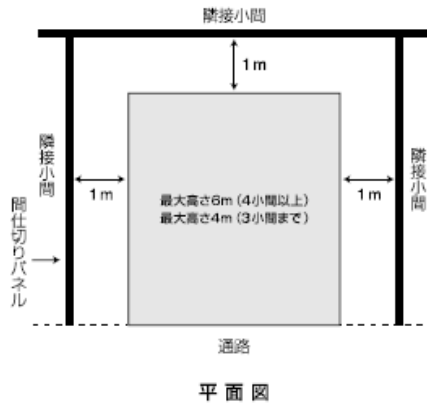
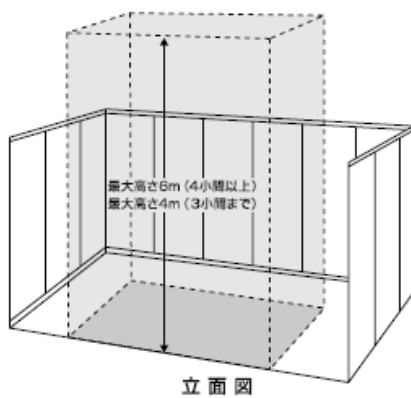

2.7m以上部分の処理

- ・骨組みがむき出しとならないよう、すべての面に経師貼り等の処理を行ってください。
- ・隣接出展社へ向けた社名やロゴ等を表示は、4小間以上の出展社のみ行えますが、隣接出展社への影響を考慮した上で可否が決定されます。ご希望の出展社は、隣接側からの見え方が分かる寸法入りの図面を昭栄美術までご提出ください。

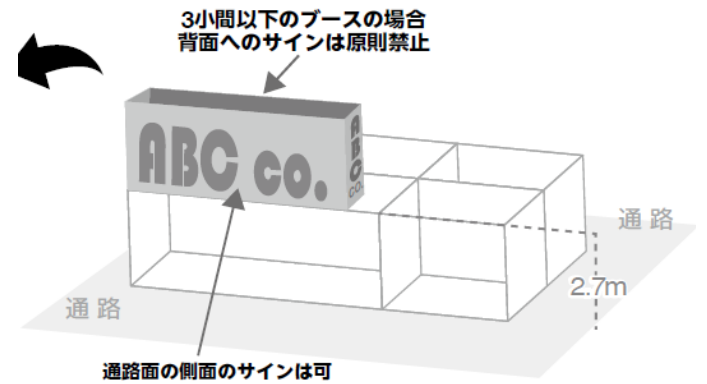

ブース壁面の規制

- ・高さが120cmに満たないものは壁面とみなしません。
- ・通路を挟んだ向かい側に他出展ブースがある場合、通路に面する壁面は1辺の長さの1/2以下に収め、見通しのきく構造としてください。
- ・自社小間の通路側壁面に照明器具を設置する場合、照明は2.7m以上の高さで壁面に密着させてください。
- ・自社小間の通路側壁面への、ポスター・写真等の掲示は可能です（厚さ1cm未満に限る）。
- ・小間の四方を囲む場合、出入口を2ヶ所以上設け、避難口誘導灯または誘導標識を設置ください。

天井構造および2階建構造の制限

- ・コンテナを設置する場合も天井構造に該当します。必ず図面およびパースを提出ください。
- ・天井構造が開放率70%以上となる場合、天井構造には該当しません。
- ・天井構造および2階建構造は、自動火災報知設備の感知障害および散水障害となるため、原則として認められておりません。但し、展示物の機能を生かすため、天井・屋根による遮光・遮音・断熱・防塵等が必要な場合は、以下書類をご用意の上、昭栄美術まで相談ください。
 - ・設計図面（平面および立面図）と天井構造の詳細（面積、材質、理由）を提出ください。
 - ・煙感知器、消火器等を設置いただく場合があります（有料）。
- ・これらの制限に沿った装飾計画が行われた場合でも、デザインの変更を依頼する場合があります。装飾図面を受領後、消防法および隣接出展社への影響を考慮した上で、主催者にて最終判断いたします。

防災

- ・装飾資材は、防災表示があるものを使用するか、浸漬加工による防災処理を行ってください。
- ・日本国内の防災処理に限ります。国外の防災処理は、基準を満たしているとみなされません。ご注意ください。
- ・搬入出時や会期中に、所轄消防署による査察が行われます。防災基準が満たされていない場合、撤去等の指導が行われる場合があります。

<防災処理が必要な装飾資材の具体例>

- ・ベニヤ・プリントベニヤ等の壁面や什器となる合板（厚さに関係なくすべての合板）
- ・壁面を覆う布（商品としての布も含む）
- ・カーテン（布製のアコーディオンドア・のれんなどを含む）
- ・床面に敷く布・カーペット
- ・ダンボール等の紙製品

<防災処理が不可能な装飾資材>

- ・発泡スチロール・ウレタン・アセテート等は防災加工が出来ないため、装飾資材として使用できません。
- ・アクリル・プラスチック、ダンボール等は防災加工を施すことが困難です。極力、使用をお控えください。

<防災ラベル見本> *種類が多数あり、適用外ラベルもあります。ご注意ください。

- ・防災ラベルは対象品ごとに見やすい位置に縫付・貼付を行ってください。

防災カーペット



縦30mm/横40mm
 彩色は、地を白色、
 文字「防災」を赤色、
 他の文字および横線は黒色。

防災合板およびカーテン・布類

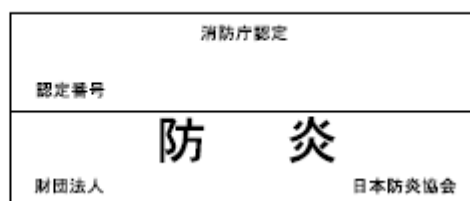

縦25mm/横60mm
 彩色は、地を白色、
 文字「防災」を赤色、
 他の文字および横線は黒色。

装飾資材に関する注意事項

- ・小間造作および装飾は、転倒・落下・移動等しないように、確実に固定・取り付けを行ってください。
- ・電源ケーブルや給排水配管等が、通路またはブース内を通ることがあります。
- ・梱包資材やサンプル等の廃棄物は各出展社にて処理ください。廃棄物が放置されている場合、事務局が処理を代行し、費用は出展社に負担いただきます。
- ・ルーフビームが必要な場合は、直径50mmの物でスタンド全面から後方へ向けて照射し、他の出展社の展示を妨げることのないようご注意ください。
- ・高さ3m×幅（または奥行）3mを超える展示装飾を行う場合、補助散水栓および無線式感知器（有料）が必要となる場合があります。

重要 自社小間以外のスペース利用禁止

- ・自社小間以外の共有通路へカーペットを敷くことは出来ません。
- ・自社小間以外に、装飾物・サイン・旗・カタログスタンド等を掲出することは出来ません。
- ・緊急時の避難動線となる通路、屋内消火栓・火災報知ボタンなどを装飾物によって遮らないでください。

バルーン設置の制限

- ・自社小間上部へバルーン設置される場合、消防法および隣接出展社との調節が必要となります。「装飾・施工届」とあわせ、サイズ・形状・設置位置等の詳細図面を昭栄美術へご提出ください。
- ・走査型火災検出器の警戒範囲外（FL \geq 15.6m）に設置する場合、常時監視体制を確保ください。上記条件を満たしている場合でも、隣接出展社の装飾との関係上、バルーン設置位置を調整いただく場合があります。

床面工事（アンカーボルト）

希望・
該当社のみ

提出〆切
12/15

[出展社専用ページ](#)  よりご提出ください。

床面工事申請

- ・床面工事を希望される出展社は、「床面工事申請書」を昭栄美術へご提出ください。アンカーボルト1本につき1,500円（税別）の床面復旧協力が発生します。事前申請なしに打設された場合、アンカーボルト1本につき4,000円（税別）を請求します。
- ・アンカーボルトは、直径16mm以下・長さ60mm以下の芯棒打込み式のオールアンカーのみとします。
- ・アンカーボルトはピットおよびピットから200mm以内の床面へは打設できません。
- ・コンクリート釘・ドライピット鉋・コンクリートビス・接着系アンカー等は使用できません。
- ・撤去は引き抜かず、サンダーなどで切断し、床面に突起物が残らないようにしてください。ハンマーでの打ち込み・ガス溶接・研り・掘削は禁止です。また、復旧が不完全と判断された場合は、追加で補修費用が発生します。

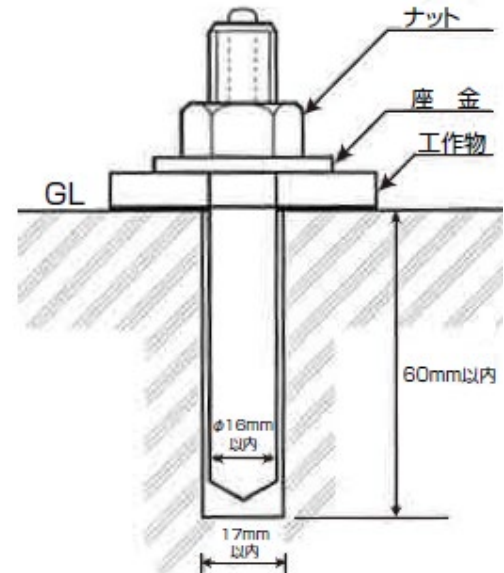

重量物等の展示

- ・展示物単体重量を展示物の水平投影面積で割った数値が5t/m²を超える重量物は設置できません。また、展示物単体重量が50tを超える場合、会場との事前相談が必要となります。
- ・総重量（自重+積載重量）が45tを超える車両の入場はできません。
- ・吊上げクレーンは、45tラフタークレーン以下とします。ピット蓋上にはアウトリガーベースを乗せないでください。
- ・ピットおよび周辺部（端部より200mm以内）は、1点あたりの総重量が3t以上または3t/m²を超えるものは設置できません。やむを得ない理由により設置が必要となる場合は、施設との事前協議が必要となります。小間内平面図・展示物の仕様書（重量・寸法含む）を昭栄美術へ提出ください。

クレーンの種類	養生方法
35tラフター以下	500mm × 500mm の敷板を使用
45tラフター	1000mm × 1000mm の敷板に 500mm × 500mm の敷板を重ねて使用

施工上の禁止事項

- ・会場施設への直接工作の禁止されています。
- ・会場施設とは、床・天井・梁・壁・柱・扉・可動間仕切・サッシ・ガラス・ダクト・吸込口・吹出口・配管・配線類・照明器具・盤類等を指します。
- ・直接工作とは、ハツリ・掘削・ガス溶断、コンクリート釘やドライピット鉋等の打込み、塗装、接着剤を塗布した貼付、メッシュ入り弱接着剤以外の両面テープの使用、カッターナイフを直接あてた作業、看板等の支持物としての利用、施設・設備の汚損・破損等を指します。
- ・会場施設への毀損・汚損・漏水等を及ぼす恐れがある場合は、あらかじめ養生を行ってください。特に、溶接作業を行う場合は、必ず工事用シートによる養生を行ってください。
- ・会場施設を破損した場合、2/22（木）22:00までに原状回復しなければなりません。原状回復がなされなかった、または回復が不十分な場合は、事務局が原状回復を代行し、費用は出展社に負担いただきます。
- ・天井トラス・柱・壁等を利用した装飾は禁止となります。構造物はすべて自立構造としてください。
- ・ネオンライトの使用は禁止となっております。
- ・出展社によるピット内工事は禁止されています。

原状回復

- ・展示会終了後は、すべての展示品をお持ち帰りいただき、小間内原状回復をもって搬出終了としてください。

※昭栄美術にパッケージブースを申込まれている出展社も申込が必要です。

全社
提出

提出〆切
12/15

[出展社専用ページ](#) ➤ よりご提出ください。

電気工事申込

本項に関するお問合せ先

飯田電機工業（株） 担当：滝田・中村 聖（サトル）
TEL. 03-3521-3522 FAX. 03-3521-3699 Mail. csj2024@iidae.co.jp

※請求書は、会期終了後に発行します。

一次側電気工事（電気供給の基礎幹線工事）

- ・当展示会は、飯田電機工業を一次側電気工事会社に指定しています。装飾の発注先に関わらず、全社「電気工事申込書」をご提出ください。期限までに申込みがない場合、電力計画に折り込めず電力供給が不可能となる場合がございます。

※電気幹線工事費 ￥9,000（税別）/ 1kW

※電気使用料 ￥2,500（税別）/ 1kW

二次側電気工事（スポットライト等の小間内電気工事）

- ・出展各社独自に業者選定いただくことが可能です。
- ・飯田電機工業以外を指定される場合、「電気工事申込書」の「小間内電気業者名」をご記入ください。
- ・昭栄美術へパッケージ装飾を申込んでいる出展社も「電気工事申込書」のご提出が必要です。
- ・昭栄美術へスポットライト・コンセント等を個別発注されている出展社も、「電気工事申込書」の提出が必要です。なお、こちらの場合は、幹線工事費・使用料が別途発生します。

電力方式

- ・パッケージ小間への電力供給方式は100V単相50ヘルツです。異なる供給方式（200V単相50ヘルツ、200V三相50ヘルツ）を希望される場合、またスペース小間の出展社は「電気工事申込書」をご提出ください。
- ・電圧およびサイクルは、100V・200V/50Hzにて供給いたします。他の電圧をご利用の場合は変圧器が必要となります。この場合は消防条例の問題もありますので、事前に飯田電機工業までお問い合わせください。なお、変圧器のリースについては、別途お見積もりいたします。

電気供給時間

- ・電気の供給は、2/19（月）13:00～2/22（木）迄です。なお、会期中の電気供給は9:00～17:00です。
- ・上記以外に、機械の調整・試運転・冷凍保存等で電気供給を必要とする場合は可能な範囲で供給しますので、飯田電機工業までご相談ください。
- ・会期中、電気保安要員が会場内事務所に常駐いたします。電気事故等は速やかにご連絡ください。

施工上の注意

- ・ 施工にあたっては、特に火災・危険の防止に、万全の注意を払ってください。
- ・ 電気工事作業者は、電気工事法に基づく電気工事士免状を必ず携帯ください。
- ・ 電気用品は、形式認証マーク入りのものを使用ください。
- ・ 蛍光灯・高圧水銀灯は、高出力（コンデンサー付）を使用ください。
- ・ ネオン設備の利用は禁止です。
- ・ 小間内電気供給を受ける出展社は、展示品ならびに共通供給幹線を使用する隣接小間の保護のため、漏電ブレーカーを使用ください。
- ・ 小間内配線には、必ずケーブル（Fケーブル・キャプタイヤケーブル等）を使用ください。
- ・ 電線の接続は、圧着端子等の適切な電気材料を使用ください。
- ・ 床面を露出する際は、電線保護材で保護し、つまづき・転倒防止のためスロープを設けてください。
- ・ 配電盤は、鉄またはプラスチック製の箱入りのものを使用し、設置場所は点検保守が容易な場所に設置ください。
- ・ 照明・コンセント関係の配線は、1台が15A以上の機器は1回路ごとに、その他の場合は合計が15A以下ごとに1回路とし、分岐開閉器（電灯分電盤）を設けてください。
- ・ 退場の際、必ず小間内の24時間通電に必要な回路以外はスイッチをお切りください。
- ・ 小間内の主幹開閉器一次側は事務局指定業者の工事区分となります。絶対に触れないでください。
- ・ 白熱電灯・抵抗器等の熱を発する恐れのある機器は、可燃物と接触しないように設置ください。

希望・
該当社のみ提出〆切
12/15[出展社専用ページ](#) [➔](#) よりご提出ください。

給排水工事申込

本項に関するお問合せ先

スリーエス設備工業（株） 担当：奥村・関本
TEL. 03-5907-2100 FAX. 03-5907-2500 Mail. info@sss-setubi.jp

※請求書は、会期終了後に発行します。

給排水

- ・塩化ビニールパイプで小間袖まで配管します。給水水圧は0.2MPa以上です。異なる水圧を必要とする場合、別途工事が必要となります。
- ・料金
 - ・工事1ヶ所につき 70,000円（税別） ※小間袖までの配管工事料。小間内配管は別途料金が掛かります。
 - ・会期中の保守料金 5,000円（税別）
 - ・水道使用料 900円/m³（税別）

ガス・圧縮空気

- ・ご要望がある出展社は、直接、ご連絡ください。

通信回線・インターネットの申込

通信回線・インターネットは、東京ビッグサイトへの直接申込となります。仮申込み受付は利用開始日から起算して4週間前までです。詳細・申込方法は [こちら](#) よりご確認ください。

本項に関するお問合せ先

(株) ビッグサイトサービス 通信回線サービス担当
TEL. 03-5530-1107 Mail. tsushin@tokyo-bigsight.co.jp

小間内清掃の申込

毎日の小間内清掃をご希望の出展社は、下記フォームよりお申込みください。

希望・
該当社のみ

提出〆切
12/15

[出展社専用ページ](#) よりご提出ください。

小間内清掃申込

危険物・裸火は、出展物実演のためにやむを得ない必要最低限のものに限り、消防署からの承認を得ることで、会場持込が可能となります。

全社
必須

提出〆切
12/15

[出展社専用ページ](#) [➔](#) よりご提出ください。

危険物・裸火の持込確認

本項に関するお問合せ先

(株) 昭栄美術 担当：福元・大平

TEL. 03-5148-6689 E-mail. csj@shoei-bijutsu.co.jp

申請をされた出展社は、消火器の設置と消防署の査察が必要になります。

査察は2/19（月）PM予定です。詳細時間は決まり次第、昭栄美術よりご連絡します。査察時間までに対象製品の陳列など準備を完了させてください。出展社立ち合いの確認ができない場合、消防署承認が下りませんのでご注意ください。

危険物例

- ・引火性液体（第4類危険物）： ガソリン、灯油、アロマオイルなど
- ・動植物油類： サラダ油・食用油・液状の油類化粧品（オリーブオイル、ココナッツオイルなど）
- ・アルコール類： アルコール濃度60%以上の消毒用アルコール、酒類
- ・可燃性ガスに該当する恐れがあるもの： 水素ボンベなど
- ・水素関連商材： カートリッジボンベ、水素貯蔵タンク
- ・リチウムイオン電池： ブース内で電源を入れ、実演やデモを行う機器に搭載されている場合（事務作業で使用するノートPC・スマートフォン等は該当しません。）
- ・その他： ライター、マニキュア・除光液等

※成分によって非該当および別の分類となる可能性あり。

※危険物持込み量規制のため、消毒用アルコールの持込みは各社2リットル以内に制限させていただきます。なお、展示製品として消毒用アルコールを持込みされる場合は、別途ご相談ください。

裸火例

- ・気体/液体/個体燃料を使用し、炎・火花を発生させるもの
- ・器具の発熱部が灼熱して見えるもの など

消毒用アルコールの持込について、以下用件を満たしている場合、持込申請は必要ですが、消火器設置ならびに消防査察立合いの対象外となります。

- ・ 500ml以下の容器に収納されていること
- ・ 容器に容量、成分等が記載されていること
- ・ 手指の消毒用としてのみ利用すること

水素関連製品の展示について

水素関連製品の展示・実演は「危険物・裸火の持込申請」が必要となります。

事前申請なく展示が行われた場合、展示の中止・撤去を要請される場合があります。

以下をご確認いただき、**申請が必要となる出展社は、専用書類の提出が必要となります**ので、昭栄美術までご連絡ください。

申請不要	<p>対 象： 水素を発生させるもの（電気分解・水素水発生剤）</p> <p>製品例： 水素水サーバー、水素吸入器、美容系製品等</p> <p>備 考： 実演等は水素が滞留しない場所で行ってください</p>
申請必要	<p>対 象： 貯蔵水素を持込むもの（ガスボンベ・水素吸蔵合金）</p> <p>製品例： カートリッジボンベ、燃料電池車、水素貯蔵タンク等</p>

試飲・試食の提供を行う場合は、事前に保健所への届出申請が必要となります。こちらは事務局でとりまとめ申請を行います。
なお、包装・容器を開封せず直接配布する場合は、申請の必要はありません。

希望・
該当社のみ

提出〆切
12/15

[出展社専用ページ](#) ➤ よりご提出ください。

試飲・試食届

以下を遵守し、安全・衛生の確保に努めてください。

- ・提供物は可能な限り個包装としてください。
- ・食器は、原則として紙・プラスチックなどの使い捨て容器を使用してください。
- ・現場での調理行為は必要最低限とし、取り分けや配膳などは、必ず手洗設備（共同シンクなど）にて作業ください。
- ・調理食品はカバーをかけて保存ください。
- ・提供者は、手洗い・消毒・マスク・手袋などを着用ください。
- ・商品の切り分け・調理が必要なものを提供する場合は、会場内の共同シンク（設置場所は後日案内）を利用するか小間内に下記設備などを設置ください。
 - ・流し 給排水完備で45×36cm以上
 - ・手洗い 給排水完備で36×28cm以上
 - ・消毒措置 逆性石けん液など、手指の消毒液が入っていること

会期中に所轄の江東区保健所の査察が行われます。

- ・衛生配慮が不十分な提供方法や設備不備があると認められた場合、是正措置が要求されます。対応が不十分な場合は、試飲試食を中止いただくこともあります。

食品衛生に関するお問合せ先

江東区保健所 食品衛生第一係
〒135-0016 東京都江東区東陽2-1-1
TEL. 03-3647-5882 FAX. 03-3615-7171

希望・
該当社のみ提出メ切
1/12出展社専用ページ [➔](#) よりお申込ください。

有料広告申込

全来場者が手に取るフロアマップにも広告掲載可能です。

(先着10社限定)

色	広告サイズ	広告料金
カラー	天地35mm × 左右50mm	150,000円

※上記、ガイド号への広告出稿企業は、50,000円となります。

※版下(完全データ)メ切は、1/24(水)です。

※別途、広告制作(有料)も承ります。

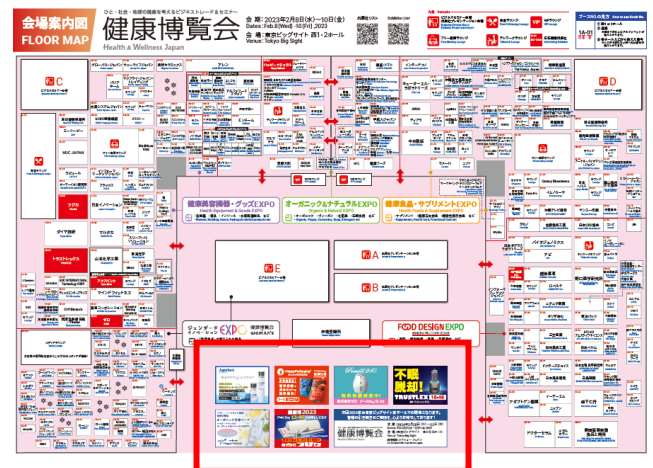

12月初旬に展示会公式webサイトに出演社リストページを公開します。本ページに掲載される内容を [出演社専用ページ](#) へよりご入力ください。なお、**本展の来場者アンケート結果では来場実績者の実に半数以上が、本ページ掲載内容を元に優先訪問ブースの選定を行ってございました。**会期中商談獲得のためにも、期日までにご入力をお済ませいただくことを強くお勧めいたします。

全社
必須

提出〆切
1/15

[出演社専用ページ](#) へよりご入力ください。

公式web出展社情報入力



優先訪問リストを表示

Exhibitor Search

出演社製品・サービスを探す

> 絞りこみ検索

or

社名・フリーワードなど

検索する



2A-10

インフォーマ マーケッツ ジャパン
(株)

インフォーママーケッツは世界最大の展示会主催企業です。アジア、アメリカ、中東をはじめとする世界主要地域で、450以...



+ 優先訪問リスト登録

Sponsored

2M-32

(株) 愛健酵素

愛健酵素の酵素 食卓でのお馴染みの食物（新鮮な野菜類、果物類、海藻類、キノコ類）など、66種類の原材料を醗酵させ、...



+ 優先訪問リスト登録

1A-60

iSurgery (株)

加齢に伴う骨粗鬆症患者が1300万人に上る一方で、治療介入率は10%です。深層学習による画像解析技術を応用し、一般的...



iSurgery

胸部X線写真から
骨粗鬆症を検査する
AI医療機器

企業健診・人間ドックへ実装予定。

+ 優先訪問リスト登録

2U-11

1N-13

1A-104

招待状・封筒追加

希望・
該当社のみ提出〆切
11/24出展社専用ページ [➔](#) よりお申込ください。

招待状・封筒追加申込

12月中旬に下記集客ツール一式をご担当者宛に発送いたします。下記記載部数に追加をご希望の場合は、出展社専用ページより申込ください。 ※下記画像はすべて前回版です。



展示会招待状
200部



封筒
100部



VIP招待状
10部 / 1小間
※VIP招待状の追加は不可

その他

すべて [出展社専用ページ](#) [➔](#) よりお申込みいただけます。

希望・該当社のみ

提出〆切 1/12

通訳スタッフ手配申込

英語、中国語などの通訳スタッフを手配いただけます。

希望・該当社のみ

提出〆切 1/12

QRコードリーダーレンタル申込

来場者バッジに記載されているQRコードを読み取る端末をレンタルいただけます。

希望・該当社のみ

提出〆切 2/16

弁当申込

お弁当を会期中9時～12時の間に各ブースまでお届けします。

各種制限

- ・ 出展物に関して
 - ・ 展示会運営に支障をきたす恐れがある、公序良俗に反する、当展示会の趣旨にそぐわないなどの判断を主催者がした場合、展示・装飾を制限・禁止することがあります。
 - ・ 引火性・爆発性または放射性危険物、劇毒物、麻薬、工業所有権を侵害する商品、裸火（但し、消防署の許可を受けたものは除く）の出展を禁止します。
 - ・ 犬、猫、小動物等、生体の持込み及び展示を禁止します。
 - ・ 外国貨物は、通関手続きをとり国内貨物とし展示ください。特に、会場内で消耗・加工する展示物は、国内貨物でなければなりません。

- ・ 来場者滞留に関して
 - ・ 展示ブースに来場者が集中し通路の通行に支障をきたす場合、出展社は来場動線確保のため適切な対応をお願いします。

- ・ 音量に関して
 - ・ デモンストレーションやナレーションなど大きな音を発生させる場合、小間袖から2m地点より観測し、70db以下に収めるようにしてください。また規則値以下でも、周囲の出展社に影響を及ぼすと主催者が判断した場合、主催者は問題解決のための調整権を所有します。

- ・ 実演に関して
 - ・ 主催者が展示会の保安全管理に支障があると認めた実演については、出展社に対し、対策構築や実演の制限・中止を要求することがあります。
 - ・ 展示・実演により、強度の音・光・熱・塵埃・ガス・臭い・振動・電磁波等が発生する場合はあらかじめ予防策を講じ、必ず責任者が立会うようにしてください。

- ・ 小間の又貸しに関して
 - ・ 出展社は主催者の承諾を得ず、第三者に小間を貸与することは出来ません。
 - ・ 共同出展がある場合、事務局へ事前申請ください。
 - ・ 申込社名と出展社名が異なる場合は、その理由を事務局に申請し、許可を得てください。

禁止事項

- ・ 本展は企業間の商取引を目的とした場であり、お名刺をお持ちでない方、一般・学生の方、18歳未満の方の入場を禁止しております。来場誘致をされる際など、十分お気をつけください。
- ・ 販売を目的とした展示会ではございませんので、プライスカードを提示するなどの販売行為は禁止します。
- ・ 自社ブース外での展示・配布・呼び込みなどの営業行為は禁止します。必ず自社ブース内で行ってください。
- ・ ホール内は全館喫煙禁止です。



警備・防犯

- ・ 会期中、小間内において出展関係者の不在がないようお願いします。
- ・ 搬入から撤去時まで、貴重品は小間内に放置されないようお願いします。
- ・ **搬入出時の人が入り乱れる時間帯、閉館直後の人がまばらな時間帯は、特に盗難にご注意ください。** コロナ禍以降、盗難被害の報告が増加しております。

天災

- ・地震
 - ・地震が起こった際の避難・消防活動の障害とならないよう、テープで固定するなど転倒・落下に十分配慮した安全な展示を行ってください。
- ・火災
 - ・会場内はすべて禁煙です。
 - ・施工・装飾資材は防災加工済みのものを使用ください。
 - ・照明器具など熱を発する物に布や紙が接触・近接しないようにしてください。
 - ・各日終了時、プレーカーを落としてからお帰りください。
 - ・屋内消火栓・火災報知器・非常口標識などを装飾物によって遮らないでください。
 - ・万一、火災が発生した際には、警備員やスタッフ、館内放送の指示に従い避難ください。

緊急時の対応

- ・緊急時または危険が予測されるような場合、直ちに主催者へご連絡ください。主催者より警察・消防等への連絡を行います。

撮影録音

- ・出展社による撮影録音は、自社ブースおよびセミナー内に限り可能です。他の出展社および来場者の妨げにならないよう配慮ください。
- ・主催者および主催者承認を得たプレスは、撮影腕章を着用し、会場内撮影を行うことができます。撮影された出展ブース、展示品またはそれらを含む会場風景は、各媒体で使用されることがあります。万一、各媒体にて公開された内容に関し、出展社とプレス間で問題が生じた場合、主催者では責任を負いかねます。

清掃

- ・会場内には、空容器・包装資材・残材などの保管場所はありませんので、出展社の責任において必ず処理してください。
- ・小間内清掃は、自社で手配ください。
- ・定められた期間を超えて、出展物・装飾資材等を会場内に残した場合、主催者はこれを処分します。処分に要した費用は、当該出展社の負担とさせていただきます。

管理・保険

- ・設営撤去時の事故等に対して損害保険等に参加されることをお勧めします。主催者は一切の責任を負いません。
 - ・盗難・破損など
主催者は、搬入から撤去までの全期間を通じ、管理・警備体制を整えますが、貴重品・展示物の盗難・破損などに関する責任は一切負いません。出展各社の責任において、十分ご注意ください。
 - ・賠償責任及び保険加入の義務
主催者は、展示会場の内外を問わず、出展物の盗難・破損・第三者に対する事故、従業員に対する補償など全ての損害・損失について、賠償の責任を負うことは出来ません。出展社は、人身傷害・死亡ならびに財産の損害・損失に対し、1事故または1請求あたり2億2千万円以上の補償を行う、一般賠償責任保険および従業員賠償責任保険を公に認められた保険会社と契約し、当該保険契約を維持するものとします。主催者は、出展社に要求することにより、出展社の保険証券および保険料払込みの受領証を確認することができるものとします。

個人情報

- ・出展各社が、自社ブース・セッションにて、名刺交換・アンケート・芳名帳などを通じ取得した個人情報は、個人情報保護法およびその他関連法規を遵守し、出展各社で適切に管理ください。主催者は、出展社・来場者間で生じたトラブルには、一切の責任を負いません。

本規定の変更

- ・この規定が定めていない事項について疑義が生じた場合は、主催者の決定に従うものとします。また、本展示会の目的のために必要と判断される場合は出展社に通知し、この規定の改定、あるいは追補いたします。