

成長を続ける通販・宅配市場に  
提案してみませんか？

第14回

# 通販食品 展示商談会

The 14th Multimedia & Mail Order Food Trade Show Tokyo

通販食品市場は無限の可能性

通販食品市場のパートナーを見つけよう

日本で唯一の通販食品市場を対象とした展示商談会

2024年10月22日[火] ▶ 23日[水]  
10:30~17:00 10:30~16:30

会場 東京交通会館 12F

同時開催  
第3回  
備えて安心!  
防災  
グッズ  
DISAI GOODS EXPO

実施  
新・商談  
予約サービス  
+  
商談サポート  
サービス

「通販食品展示商談会」実行委員会

(一財) 食品産業センター / (株) 食品新聞社  
(一社) 日本スーパーマーケット協会 / (公社) 日本通信販売協会

## 出展企画書

# 「通販食品展示商談会」に参加するにあたり

## ● 百貨店バイヤーなどとの初めての関係づくり

百貨店バイヤーなどとの関係づくりのスタートは、以前は「催事」でしたが、今や「通販サイト」へと移り変わってきています。「通販サイト」で好評な商品が、店頭や外商、そしてお中元やお歳暮などに進展するようです。「通販サイト」を良い関係づくりのスタートとしましょう！

## ● 「通販サイト」は、夏冬関係なし、365日、欲しいモノをみつけていただきます

「夏にエアコンの効いた室内で、温かいグラタンを食べる」、「冬に暖房の効いた室内でアイスクリームを食べる」などなど、消費者の驚きの要望にもお応え出来るのが「通販」です。「食のスタイル」の様々な提案は、消費者に試食意欲を喚起させます。「通販」市場では、「食べるスタイル」もバイヤーと相談し、提案してみましょう！

## ● 通販では伝わる「こだわり」

忙しく歩いている消費者の足を止めること、店頭では容易ではありません。足を止めていただいた方にこだわりを説明すると疎まれてしまう場合もあります。「通販」では、「こだわり」商品を探している方々が多く、サイトのデザインや文言、写真などで、日常では伝えられなかったことを的確に伝えることができ、ストーリー、ブランド・イメージをアピールすることができます。その上で店頭で展開をすると、「通販で見た!」、「買ってみたかった!」などと足を止めていただくことにも繋がります。「こだわり」商品こそ、販売のスタートは、「通販サイト」が適しているようです！

## ● 送料は、「セット販売」で解決

「通販」は、送料が付きもので、それを如何に消費者に負担感を感じさせないかが、大きなポイントです。セット販売にすれば、送料負担することも可能になるため、単品のみならず、商品をセットで提案すること、重要です。加えて、テーマがあるとなお訴求力が高まりますので、「夏の思い出」、「〇〇地方いっぱいのギフト」などとして、バイヤーに提案してみましょう！

# はじめに

## ● 「通販サイト」は、バイヤーでありながら、「販売パートナー」です

「如何に良い写真を使用するか、如何にアピールするメッセージとするか、そして感動を与えるパッケージにするかなどなど、一緒に考えていただけるバイヤーが「通販」業界には数多くいます。「通販サイト」のバイヤーは、バイヤーでありながらも、「販売パートナー」と云われる所以です。結果、こだわりの「通販サイト」に掲載されることによって、同サイトはもちろん、自社サイトでの販売にも好影響を与え、売上が2倍や3倍になることもあるようです！

## ● 生産量の小ささもプラスポイントに

生産量が少なく店頭では展開が難しい商品でも、通販であれば、「限定商品」、「数量到達次第、販売終了商品」として、かえって限定感、差別化を表現することができます。

通販市場では、こだわりや差別化が伝えることが出来れば、「小ロット」でも販売可能で、「小ロット」こそ魅力となることもあります。ご当地スーパーでしか取り扱いの無かった地域ならではの商品なども人気が高く、小売業者も「こだわり」商品は、店頭ではなくネットだと判断しているバイヤーも増えています！

「通販食品展示商談会」に於けるバイヤーは「通販サイト」のみならず、会員サービス、クレジットカード会社、新聞やラジオ広告など、多種多彩。

必ずや、自社サイトとの相乗効果を図ることができるパートナー&バイヤーとの出会いがあります。



# 開催概要、前回開催結果

## ● 開催概要

催事名：第14回「通販食品展示商談会」

主催：「通販食品展示商談会」実行委員会

会場：東京交通会館 12階

会期：2024年10月22日（火）～10月23日（水）／2日間

募集小間：小間

来場者数：5,000名（目標）

## ● 登録来場者数

2023年10月24日（火）	2,084名	※ 本来場者数は、入場時に受付にてご登録いただいた方々です。
2023年10月25日（水）	2,296名	2日間にわたってご来場いただいた方々も1名としてカウントしております。
公式登録総来場者数	4,380名	※ 同時開催「防災グッズEXPO」と合わせての人数です。

## ● 来場者数の推移

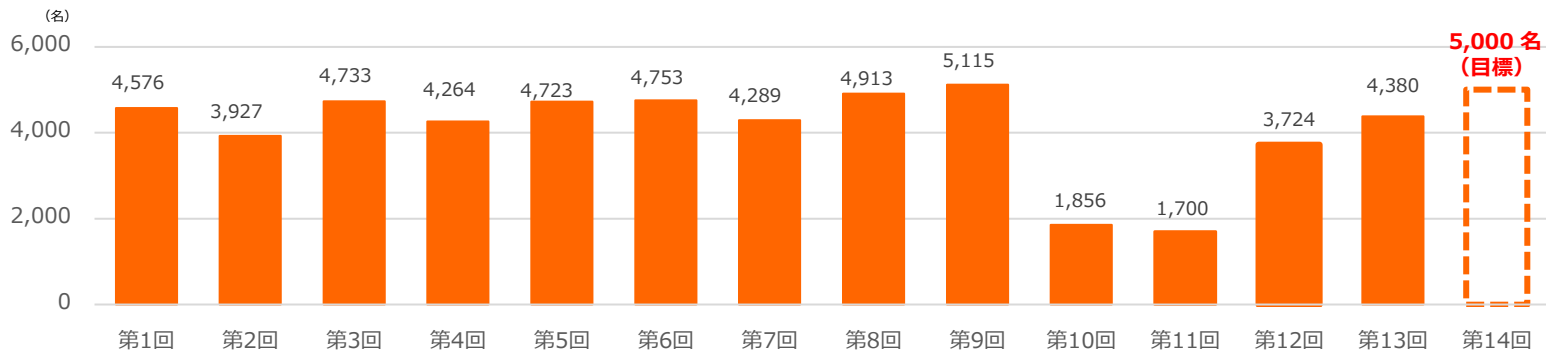

◎ コロナ禍が明け、多くのバイヤーの来場が見込まれています



# 前回（第13回）「通販食品展示商談会」会場風景



- ◎ 出展者の皆さまのブースには、2日間で平均約130名ものバイヤーが来訪されました  
商談を目的としたバイヤーが多く、コストパフォーマンスの良い展示商談会と大変好評いただいています

# 1. 「通販食品展示商談会」とは ※ 第13回開催結果

## 来場者データ

### ● 来場者の業種

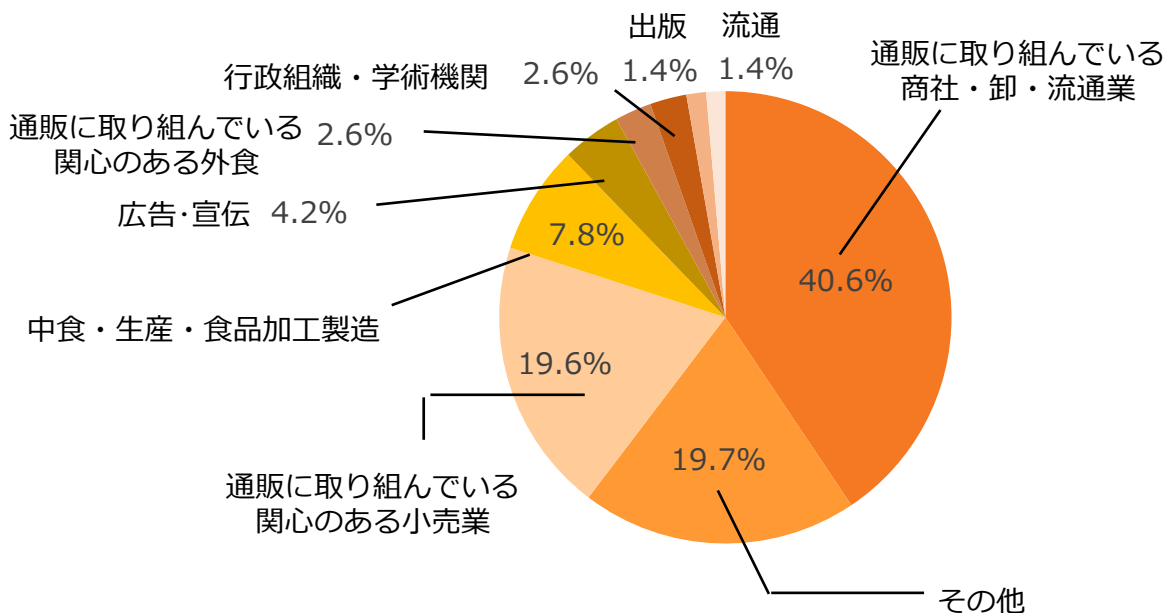

### ● 来場回数

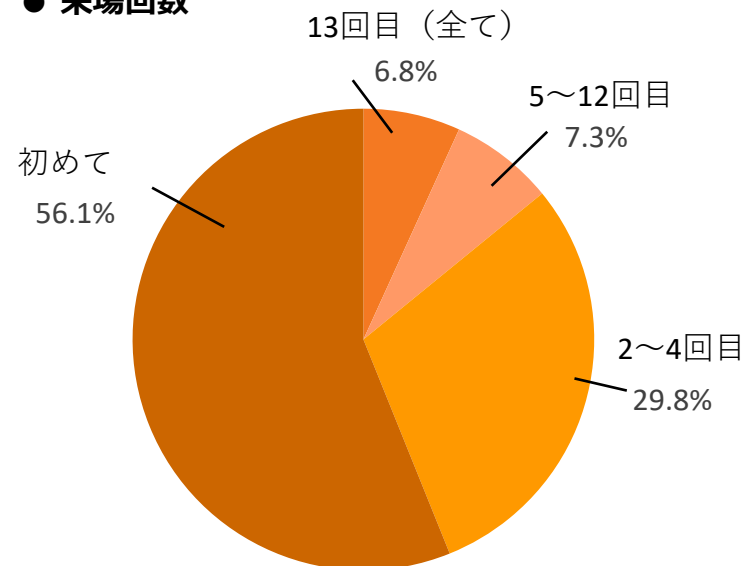

◎ 「通販に取り組んでいる」、「今後取り組む」と通販に関心のある方々が様々な業種・業界からご来場いただいています

◎ 毎年ご来場いただいている、ご愛顧をいただいているバイヤーに加え、半数は市場拡大している通販の新規バイヤーもご来場いただいています  
※「初めて」とされていますが、異動で同じ企業・部署の方も多くいます

### ● 来場の目的

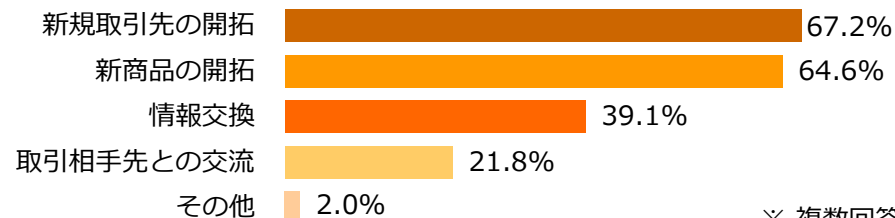

※ 複数回答





# 1. 「通販食品展示商談会」とは ※ 第13回開催結果

## 来場者データ

### ● 興味のあるカテゴリーは？

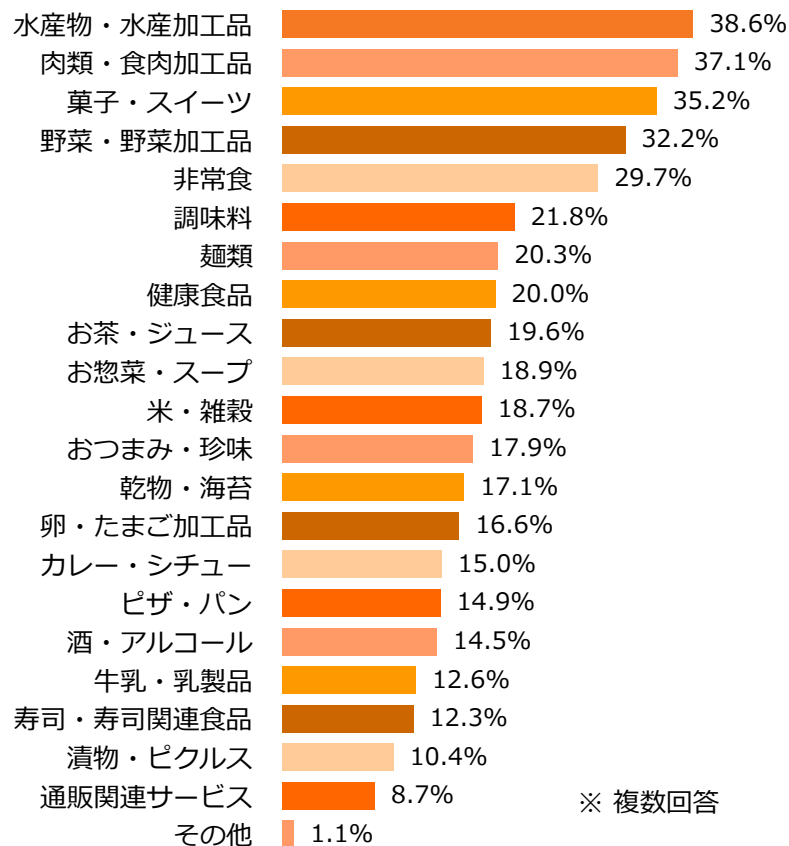

◎ 商品カテゴリーに偏りなく、様々な商品にご興味・ご関心を抱いていただけます商品カテゴリーに加え、「商品個性」のアピールや「取引への柔軟性」が取引への重要なポイントです

### ● ご興味のある商品の用途、形態は？

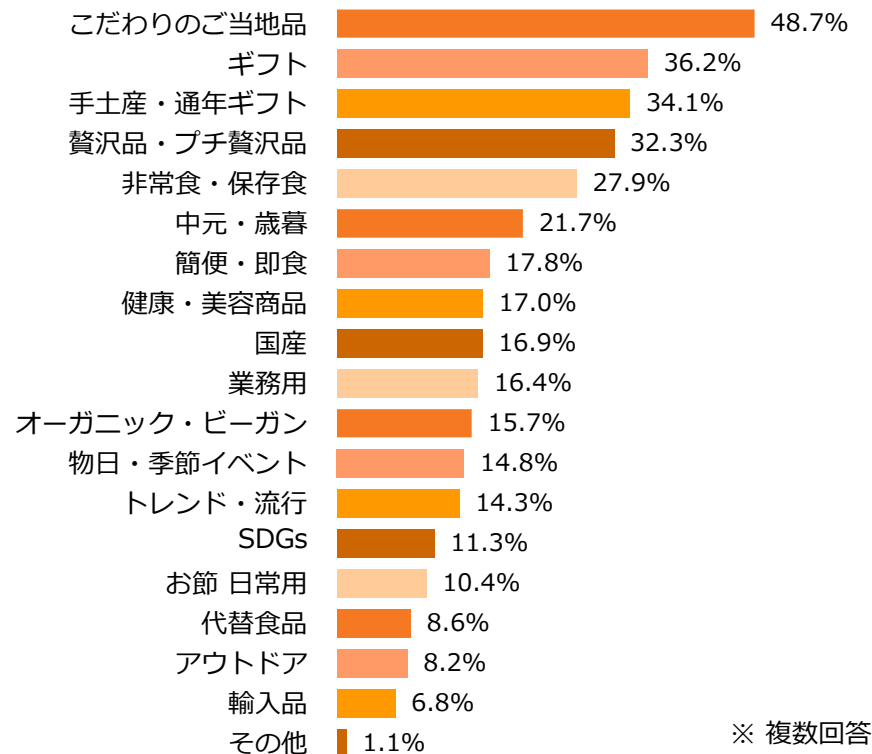

### ● ご興味のある商品の温度帯は？

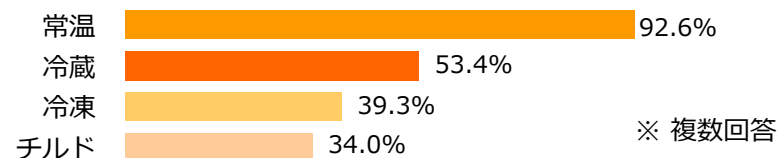

# 1. 「通販食品展示商談会」とは ※ 第13回開催結果

## 来場者データ

### ● 次回の開催について

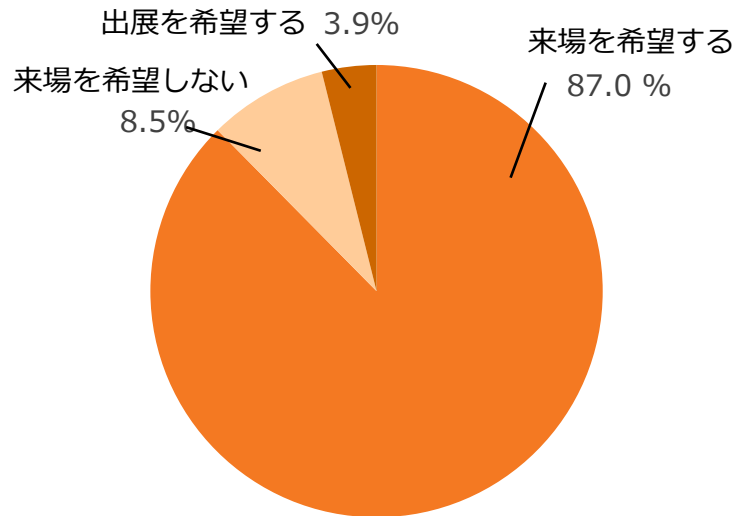

- ◎ ご来場の皆さまの満足度が、高い展示会です。  
開催テーマが、伸長著しい「通販食品」に限定されていることが理由と考えられます



### ● 来場者の声

- ・「コンパクトにまとめられていて見易かった」
- ・「最先端の通販食品や地方の名産を活かしたメーカーなど、学びが多かった」
- ・「毎回新しい取引先がいて新鮮さがある」
- ・「初めて見る商品だったが、地元で支持されている商品が魅力的だった」
- ・「今後の商売につながりそうな企業を発掘できた」
- ・「OEMやアレンジ対応の相談が出来る環境でよかった」
- ・「通販商品やギフト商品を持った業者様の展示会なので、他の展示会よりも話が通じやすく感じました」
- ・「量販には出していないものと出会えた」
- ・「防災の商品も同時に拝見できたため参考になった。ギフト商材向けの商品がもう少し見たかった」
- ・「新規のお取引先が開拓できた」
- ・「製法・味・保存料へのこだわりを詳しく聞くことができた」
- ・「前回よりユニークな出店者が多く、見ていて新鮮だった」



# 1. 「通販食品展示商談会」とは ※ 第13回開催結果

## 出展者データ

### ● 出展者数

128社、106小間

### ● 会期中のブース訪問数

1社平均：151名／最高：1265名

### ● 会期中の名刺交換数

1社平均：71枚／最高：150枚

1社平均：71枚／最高：150枚

### ● 出展成果について

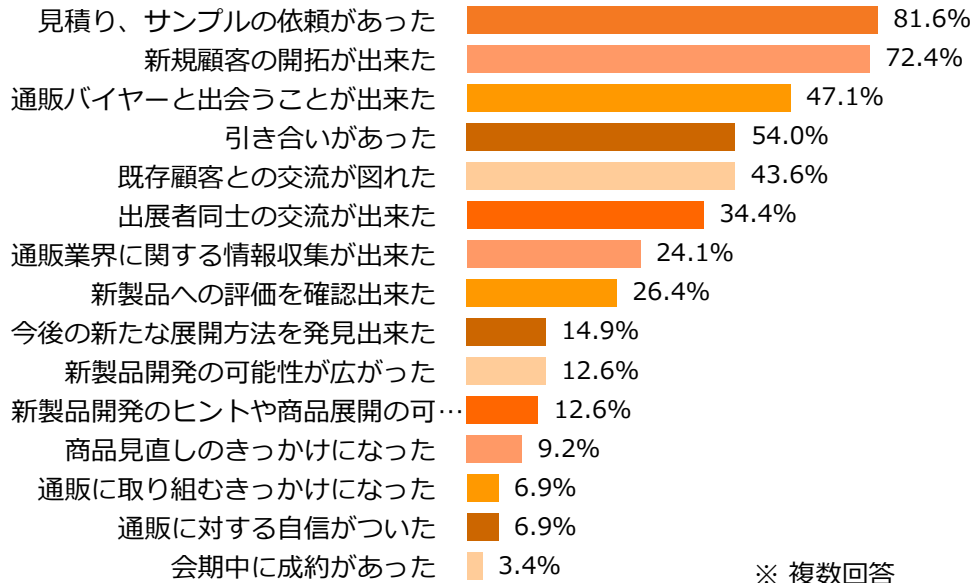

◎ 約8割の方が、新規顧客の獲得につながっています

### ● 会期中の商談件数

1社平均：21件／最高：100件

### ● 会期中の成約件数

1社平均：5件／最高：23件

### ● 名刺交換出来た業種について

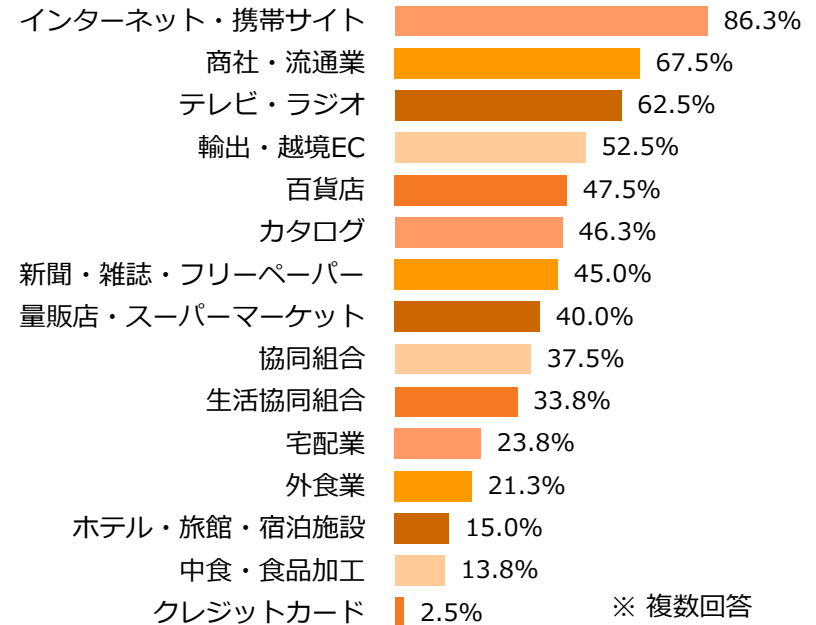

◎ 多岐にわたるバイヤーと商談いただいています

# 1. 「通販食品展示商談会」とは ※ 第13回開催結果

## 出展者データ

### ● 商品で関心が寄せられた点

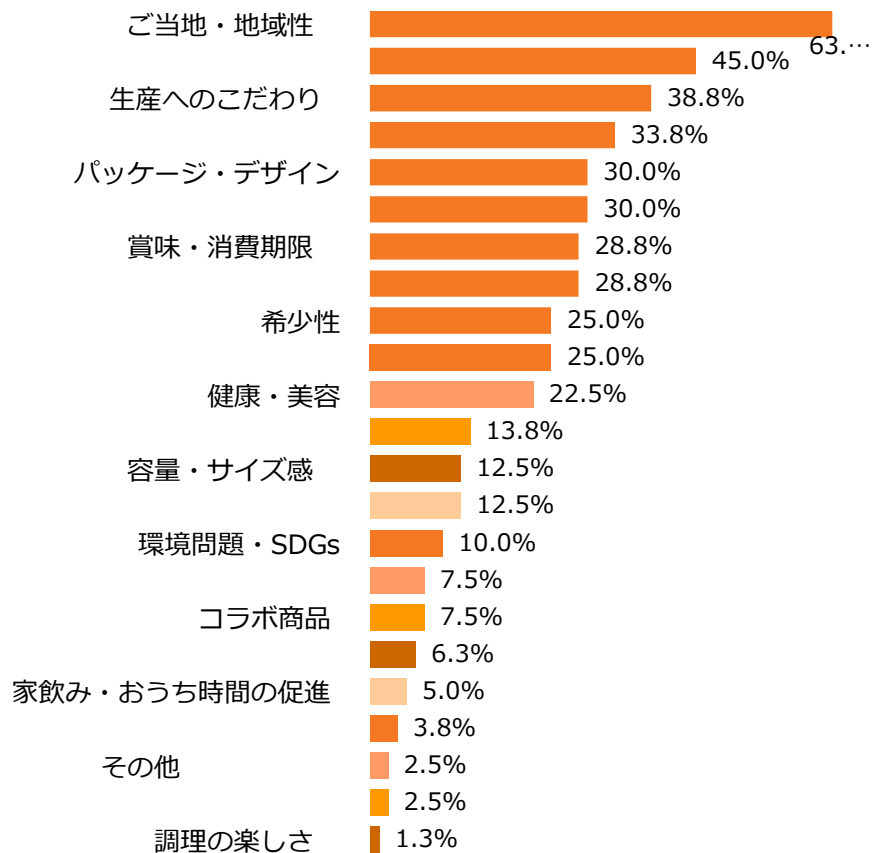

※ 複数回答

### ● 物流面で関心が寄せられた点

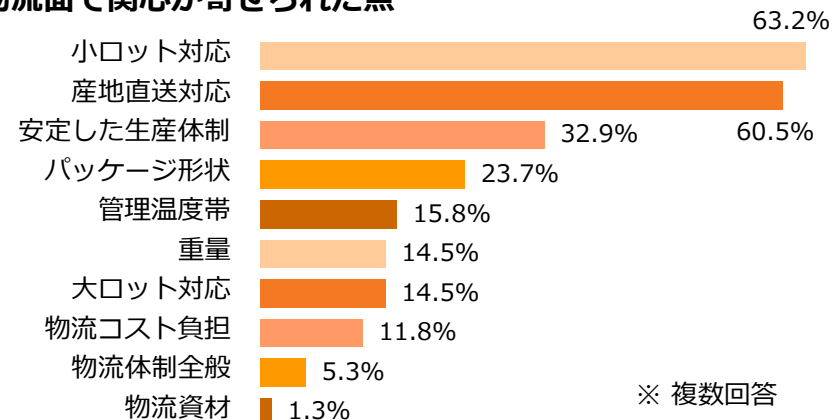

※ 複数回答

### ● 企業の取り組みで関心が寄せられた点

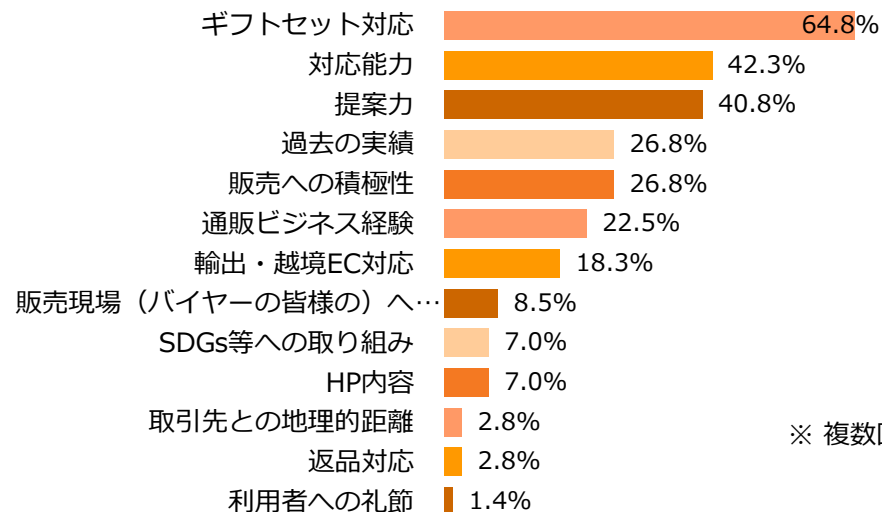

※ 複数回答

◎ ご当地・地域性～調理の楽しさまで、斯様な項目がバイヤーの関心項目です

# 1. 「通販食品展示商談会」とは ※ 第13回開催結果

## 出展者データ

### ● 今回の開催について

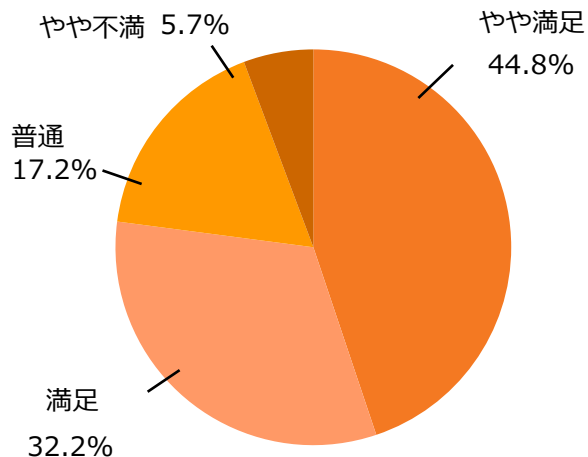

### ● 来場者について

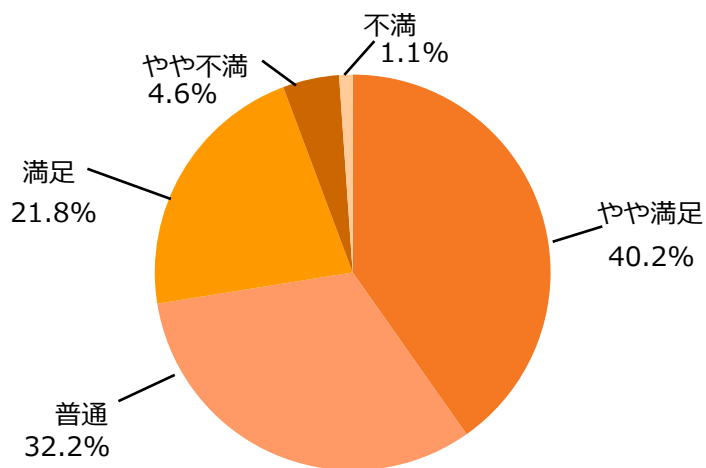

◎ 約9割の方が、「満足！」と回答いただいています

### ● 出展者の声

- ・「今まで、通販に取り組んでこなかったが、出展をした結果、新規顧客の開拓につながり成約金額は300万になった」
- ・「会期終了後、早速新規顧客から発注があった」
- ・「バイヤーの高レベルの目利きに触れ、商品改良の重要なヒントを得られた」
- ・「これまでの展示会ではお会いできなかった企業との商談の機会を持つことが出来、販路拡大の可能性が出来た」
- ・「希望していた販路のお客様との商談に繋がった」
- ・「事前に招待状を送付した企業の反応率(ブース訪問率)が高く、商談会の信頼値の高さが伺えた」
- ・「予想していたより多くの引き合いがあり、新たな販路拡大につながりそう。」
- ・「新規顧客とのアプローチ、見積り依頼による今後の商談等、新規開拓に繋がる展示会であると実感した」
- ・「求められている商品の形態、価格帯、販路などの情報が参考となった」
- ・「海外向けの卸問屋と繋がることが出来た」

## 2. 「通販食品展示商談会」 出展について

### 会場で可能なこと

#### (1) 試飲・試食等

- ① 皆さまのブースで、試飲・試食活動が可能です。
- ② 共同キッチンで温めたもの、取り分けたものをご提供いただけます。

#### (2) 調理

- ① 調理は、会場内の共同キッチンにて、調理を行ってください。
  - ※ 千代田区の指導により、共同キッチン内（シンクを含む衛生区画）での調理が義務付けられています。
  - ※ 皆さまのブースでの調理は、衛生指導上、ご遠慮ください。
- ② 共同キッチンに設置されているものは、流し台、作業台、電子レンジ、消毒アルコール、ゴミ箱です。それ以外で、使用可能な機器（炊飯器、オーブントースター、IHコンロ、電気ポット）をご利用の場合は、皆さまでお持ちください。
  - ※ レンタルも可能です
  - ※ 出展料金に共同キッチン利用料金が含まれています
  - ※ 開催時のコロナ感染症の状況に応じ、規制を設定いたします  
開催前に皆さまに改めてご案内をさせていただきます



※ 共同キッチン内



## 2. 「通販食品展示商談会」 出展について

### 会場で可能なこと

#### (2) 調理

##### ③ 共同キッチンでの調理

###### ● 調理可能なこと

- 電子レンジを使用した加熱
- 包丁を使用した切断
- ポットを使用した湯沸し
- 炊飯器を使用した炊飯、保温
- 電気調理機器を使用した湯せん

###### ● 調理不可なこと（共同キッチンでも不可）

- × 煙の臭い、煙が出る調理（魚を焼く等）
- × 大量の煙や水蒸気を発する調理
- × 油を使用した揚げる調理
- × 直火での調理

※ 共同でキッチンには、電源はありません。電子調理機をご利用の方は、電気工事申請をお願いします。

※ 東京交通会館は、集合施設であり、歴史ある建物で天上高も高くないことから、煙、蒸気（湯気）等に、火災報知器が敏感に作動します。

煙が発生するような調理、蒸気が発生するような調理を検討されている場合は、予め事務局にご相談ください。出来る限り実施可能な方法をご相談させていただきます。  
事務局スタッフには、食品衛生責任者の資格を取得しており、調理については出来る限りご要望に応えるよう努めますので、事前にご相談ください。



## 2. 「通販食品展示商談会」 出展について

### 会場で可能なこと

#### (3) 電気の利用

- ① 電気利用をご希望の方は、お申込みください。
- ② 電気使用量が 1,000w以内の方は、電気幹線工事費9,000円に電気使用料1,800円、コンセント費3,000円(コンセント1個100V・2口)、合計13,800円(税別途)です。
- ③ 電気使用量が1,000w以降は、1,000w毎に電気幹線工事費(9,000円～/電力の使用量により異なる)となります。  
※ 1,000w未満は切り上げ計算します。  
※ 使用電力量が1,500Wを超える場合、分電盤工事が必要になります。
- ④ 電気幹線工事費用は、100V、200V 毎それぞれ1.0kW 以下は一律9,000円(別途)1.0kW を超えた場合は、1,000W毎 9,000円(税別途)です。
- ⑤ 電気使用料は、100V、200V 共に 1.0kWで、1,800円(税別途)、以降1,000w毎に1,800円(税別途)です。
- ⑥ 100Vの電気容量が1.5kW を超えて使用する場合、分電盤工事費が別途加算されます。分電盤工事費は、1.5～3.0kW 以下まで5,000円(税別途)です。
- ⑦ 200Vのコンセント費は、6,500円(1個で1機のみ利用、税別途)です。
- ⑧ 200V の分電盤工事については、事務局までお問い合わせください。

幹線工事費	
	
1,000Wまで	9,000円
以降 1,000W毎	9,000円

電気使用料金	
	
1,000W	1,800円

100Vコンセント	
	
	3,000円

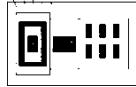
100V分電盤工事費	
	
～1,500W	0円
～3,000W	5,000円

## 2. 「通販食品展示商談会」 出展について

### 会場で可能なこと

#### (4) 共同冷凍・冷蔵庫

- ご希望の方は、お申込みください

※ 共同キッチン内に設置します

##### a. 共同冷蔵庫

1スペース: 約100L

料 金: 6,000円(税別)

※ 電気使用量込 / 2日間



##### b. 共同冷凍庫

1スペース: 約86L

料 金: 6,000円(税別)

※ 電気使用量込 / 2日間

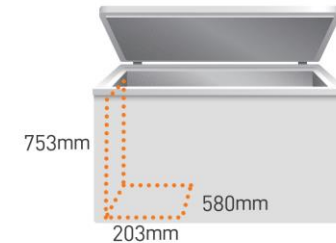

#### (5) 冷蔵・冷凍ショーケースの利用

- 皆さまのブース内で利用をご希望の方は、お申込みください

##### a. 冷蔵平型オープンケース

料 金: 34,000円(税別) ~



##### b. 冷凍平型オープンケース

料 金: 34,000円(税別) ~



##### c. 冷蔵対面ケース

料 金: 45,000円(税別) ~



※ 写真はイメージです。実際と異なる場合があります

※この他にもご用意しておりますのでご入用の場合はご連絡ください

## 2. 「通販食品展示商談会」 出展について

### 会場で可能なこと

#### (6) 各種備品の利用

<p>会議テーブル 3,500円</p>  <p>W1,800 × D600 × H700 W1,500 × D600 × H700 W1,200 × D600 × H700 W 900 × D450 × H700</p>	<p>白布 2,000円</p>  <p>W2,200 × D1,200</p>	<p>カウンター</p>  <p>カウンター裏▶</p> <p>W1,800 × D600 × H940 16,000円 W1,500 × D600 × H940 13,000円 W1,200 × D600 × H940 9,000円</p>	<p>貴名受け 1,000円</p> 
<p>センターテーブル 5,500円</p>  <p>W500 × D500 × H600</p>	<p>展示台</p>  <p>8,000円～ (サイズ・形はご相談ください)</p>	<p>カタログスタンド</p>  <p>A4縦 × 12段 6,500円 A4縦 × 6段 5,500円 A4縦 × 3段卓上 4,500円</p>	<p>のぼり</p>  <p>棒 スタンド 1,000円 1,000円</p>
<p>丸テーブル 5,000円</p>  <p>600φ × H700</p>	<p>パイプイス 600円</p>  <p>W420 × D460 × SH430</p>	<p>ダストボックス</p>  <p>W429 × D311 × H691 3,000円 φ223 × H285 1,000円</p>	

※ 料金には別途消費税がかかります

※ この他にもご用意しておりますのでご入用の場合はご連絡ください



## 2. 「通販食品展示商談会」 出展について

### 開催会場

#### 東京交通会館はこんなところ

5つの路線(JRと東京メトロ各線)が交わる有楽町駅にある便利な施設です

豊洲市場、大田市場、築地市場、有名外食店、百貨店等に行き交うバイヤーが立寄りやすい場所です

全国各地のアンテナショップが集合するエリア、有楽町・銀座に位置する、まさに地方食品の情報発信地です

#### 電車でお越しの方

- J R 線 JR山手線・京浜東北線：有楽町駅[京橋口・中央口(銀座側)]  
徒歩1分
- 地下鉄 有楽町線：有楽町駅 [2] 徒歩1分
- 有楽町線：銀座一丁目駅 [C9] 徒歩3分
- 丸ノ内線：銀座駅 [C9] 徒歩3分
- 銀座線：銀座駅 [C9] 徒歩3分
- 日比谷線：銀座駅 [C9] 徒歩3分
- 千代田線：日比谷駅 [D8] 徒歩8分
- 都営三田線：日比谷駅 [D8] 徒歩5分



## 2. 「通販食品展示商談会」 出展について

### 出展料金

#### ● 通常小間

1小間 (W2.0m×D1.5m)

**180,000円(税別途)**

※背面パネル、社名板

※共同キッチン利用料金含む

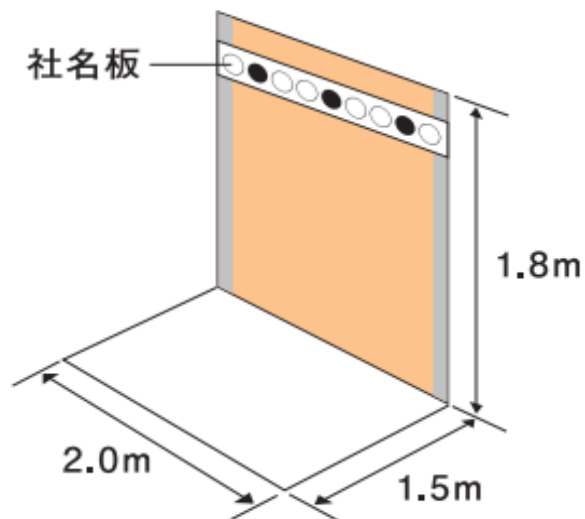

#### ● 特別小間

1小間 (W1.0m×D1.5m)

**95,000円(税別途)**

※背面パネル、社名板

※共同キッチン利用料金含む

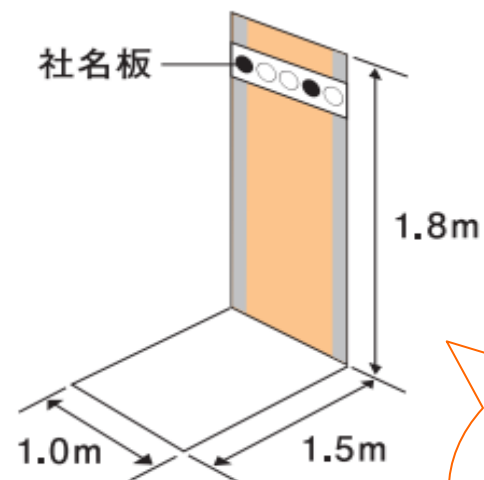

コンパクトな  
展示が可能！

“一品”から  
出展いただけます

※ 角小間ではありません

## 2. 「通販食品展示商談会」 出展について

### 出展料金

#### (3) 「クイック出展コーナー」

##### ① 企画内容

「クイック出展コーナー」とは、「通販食品展示商談会」に手軽に参加できるコーナーです。

出展者ご自身は、会場にお越しいただくことなく、サポートスタッフが、展示・設営～パンフレット配布、名刺収集、そしてレポートの提出までを承るものです。

バイヤーからの個別商談へのご要望が寄せられた場合には、出展者さまと調整の上、設定のサポートもさせていただきます。「様々な理由で出展は難しいが、商品は展示したい」等、ご要望の場合には、ぜひご利用ください。

商品を送っていただくだけで  
出展いただける代行プランです

名刺回収・ブースに寄せられた質問や  
要望を会期後にフィードバックします

～ 試食活動も代行して実施します～

特別小間 + 各種サービス代金  
**95,000円** + **45,000円**

※1小間(W1.0m×D1.5m)

※サポートスタッフ 1名  
※テーブル1台  
※貴名受け1個

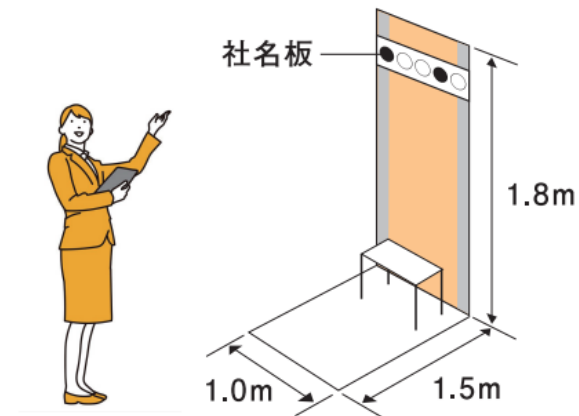





● お申込・お問い合わせ

「通販食品展示商談会」事務局 / エグジビション テクノロジーズ (株)  
〒107-0062 東京都港区南青山1-1-1 新青山ビル西館8F  
TEL. 03-5775-2855 E-mail. tsuhan@exhibitiontech.com

東京会場 HP



大阪会場 HP



**ご興味のある方は、お気軽にお問い合わせください**